

Informatieblad

ARNHEMSE FIJNHOUTHANDEL

Driepoortenweg 12, 6827 BR Arnhem, tel: 026-3648435 fax: 026-3630309 web: www.af.nl

Handleiding finereren

Deze handleiding is bedoeld om minder ervaren mensen op weg te helpen met het verwerken van fineer. Er zijn meerdere methoden die in het kort worden besproken.

En ook hier geldt: er zijn net zoveel methoden als er vakmensen zijn !

Fineren

Fineren is het verlijmen van een zeer dunne laag hout op plaatmateriaal of (vroeger) op goedkoop massief hout. Meestal wordt het toegepast om grote oppervlakken een houtuiterlijk te geven zonder dat het de nadelige werkeigenschappen van massief hout heeft. Bovendien is fineerwerk per m2 goedkoper dan massief hout. Fineer moet altijd aan weerskanten van het plaatmateriaal geplakt worden om kromtrekken van de plaat te voorkomen. Het is zelfs aan te raden om beide zijden met dezelfde fineersoort te beplakken omdat dat een optimaal 'evenwicht' (stabiliteit) in het paneel oplevert.

**Eerlijkheidshalve moeten we wel zeggen :
Bezint eer ge begint !**

We verkopen u natuurlijk graag een boekje fineer, maar zelfs voor de vakman blijft finereren een pittige aangelegenheid. Onderschat de moeilijkheidsgraad niet en neem liever wat extra fineer (B-keus) mee om een aantal proefjes te nemen, voordat u aan het serieuze werk begint.

Flexplaten

De fineerhandleiding die hier gegeven wordt is ook toepasbaar voor de verlijming van Flexplaten. Flexplaten zijn fabrieksmatig samengestelde platen fineer die gelijmd zijn op een onderlaag van industrieel papier. De dikte van deze platen is ongeveer 1mm. Wij hebben twee merken

Flexplaten op voorraad: Lignaflex, afmeting ca 275 x 125 cm en Kuiperflex afmeting ca 250x122 cm. Het voordeel van deze platen ten opzichte van los fineer is dat alle handelingen zoals sorteren, snijden, voegen en samenstellen tot een makkelijk hanteerbaar geheel al voor u in de fabriek zijn gedaan. Als tweede voordeel is er de concurrerende prijs met los fineer; vooral bij de algemenere houtsoorten is het verschil niet groot. Bovendien is het door een fabrieksbehandeling bijzonder flexibel. Er zijn ca 17 houtsoorten op Flexplaten leverbaar tegen 80 soorten los fineer.

Wel kan het formaat ongunstig zijn; Flexplaten worden uitsluitend per heel vel verkocht, los fineer kan al vanaf 50 x 10 cm geleverd worden. Onderschat ook de verwerking van Flexplaten niet, het is zeer belangrijk dat u de door de fabrikant aangegeven verwerkingsvoorschriften nauwgezet volgt.



Lijmsoorten

Er zijn vier lijm-methodes toepasbaar.

1. contactlijm;
2. warme beenderlijm;
3. Pvc lijm (witte houtlijm) koud geperst;
4. Pvc lijm (witte houtlijm) warm geperst met strijkbout.

contactlijm

De methode die het minste investeringen vraagt aan gereedschappen is het verlijmen met contactlijm. Wij kunnen u daarvoor Simsonkit leveren. Het is echter niet de beste methode, vaak is het eindresultaat minder vlak dan onder persdruk gelijmd fineer. Het is ook kwetsbaarder omdat er

een duidelijk aanwezige flexibele lijmlaag zit tussen plaat en fineer. Ook is het bekend dat na verloop van jaren de lijm uitgewerkt raakt en dan plaatselijk kan loslaten. (vooral smalle randafwerkingen hebben daar last van). Er ontstaan dan zichtbare naden tussen de afzonderlijke fineerstroken, met name als het oppervlak verwarmd wordt door zon of verwarming. Contactlijm is blijvend elastisch en voorkomt krimp van het fineer niet.

Als er TIJDENS de verlijming iets mis gaat dan is dat meestal onherstelbaar want aanraken is vastlijmen bij contactlijm. Ten slotte kunnen oplosmiddelen uit lak de lijm weer zacht maken met als gevolg dat het fineer loslaat. Contactlijm is voor fineer geen aanrader.

warme lijm

Een andere methode is het verlijmen met warme beenderlijm. Dit is de oudst bekende lijmsoort en vraagt eigenlijk van de drie soorten de meeste vakkennis. Het voordeel van deze lijmsoort is dat de uitgeharde lijm weer vloeibaar gemaakt kan worden als u niet tevreden bent over het resultaat. Dat reacteren kunt u doen met een warme strijkbout en een vochtige doek. Wij verkopen deze lijm in verpakkingen vanaf een halve kilo.

witte houtlijm

De derde en vierde methode is het verlijmen met witte houtlijm, in de vaktaal PVAC - lijm genoemd. De lijmen die wij hiervoor leveren zijn Simson D3 en kleiberit 303 (snel-drogend) en Kleiberit 332 (langzaamdrogend, speciaal geschikt voor grote vlakken) Met deze lijm kunt u verlijmen dmv persdruk (lijmtangen) en verlijmen door middel van persen met een verwarmde strijkbout.

Verderop worden de lijmmethodes uitgewerkt.

De ondergrond

u kunt fineren op bijna elke ondergrond. Houtachtig plaatmateriaal, massief hout en met Flexplaten zelfs op kunststof buizen. De ondergrond moet natuurlijk altijd schoon, droog en vetvrij zijn. En plaatmateriaal moet vlak en egaal van dikte zijn. Laat de onderdelen die uit een vochtige en of koude schuur komen altijd acclimatiseren in een verwarmde kamer gedurende minimaal 24 uur. Indien de ondergrond warm is heeft het een gunstige werking op de lijmhechting, echter u moet dan wel sneller werken met de verlijming omdat de lijm sneller gaat afbinden. Als u te langzaam zou werken heeft de lijm al een film gevormd en kleeft het niet meer aan het fineer.

Plaatmateriaal

Als basismateriaal kunt u eigenlijk kiezen voor bijna alle plaatsoorten die in vak- en hobby-handel verkocht worden.

Spaanplaat (grove-vezel plaat)

Deze materiaalsoort mag niet te los van structuur zijn, het oppervlak moet dicht van opbouw zijn en glad aanvoelen. Een goede plaat heeft de volgende opbouw : In de kern mag de structuur wat losser zijn met staande houtvezels, de beide buitenstelagen hebben dicht op elkaar geperste vlakliggende vezels.

MDF (fijne-vezel plaat)

Dit is de meest geschikte plaatmateriaalsoort. Wel verdient het de aanbeveling om het oppervlak op te ruwen met met schuurpapier van korrelgrootte 100. Door dit opruwen vergroot u het lijmoppervlak en zal de lijm beter hechten.

Triplex en Multiplex (opgebouwd uit 3- of meerdere lagen)

Dit zijn ook zeer veel gebruikte materialen, kies wel altijd de betere soorten voor het fineren. Standaard Okoumé is watervast verlijmd en dus voor het fineren geschikt, Meranti-triplex en underlayment zijn te grof en kwalitatief ongeschikt. De prijs van deze plaatmateriaalsoort ligt altijd hoger dan MDF. Van belang is dat de draadrichting van de kale plaat haaks staat ten opzichte van het op te brengen fineer. Dit komt vlak blijven van de plaat ten goede.

Meubelplaat (opgebouwd uit vuren latten met een laag fineer)

Tot in de jaren '70 was meubelplaat de aangewezen ondergrond voor fineerwerk. Nu is deze materiaalsoort eigenlijk verdrongen door spaanplaat en MDF.

Massief hout

tot de komst van plaatmateriaal werd er gefineerd op massief hout. In tegenstelling tot plaatmateriaal blijft massief hout altijd krimpen en zwellen onder invloed van vochtwisselingen, ook al werd er meestal gekozen voor stabiele soorten zoals Weymouthden. Plaatmateriaal is dus technisch beter.

Kunststof

Ook op kunststof en zelfs metaal kan gefineerd worden maar eigenlijk alleen maar met contactlijm. Voorbeeld: kolommen van PVC buizen bekleed met Lignaflex.

Het fineren

Soms is het makkelijker om met de randafwerking te beginnen. Verderop leest u daar meer over.

Voorbehandelen van het fineer

Ondergrond

U kunt beginnen met het op maat zagen van het plaatmateriaal, als u massieve lijsten olijmt alvorens te fineren, trek dan de lijstdiktes van de plaatlengtes af, lijmt u rond-

om lijsten dan trekt u tweemaal de lijst dikte van de plaatlengte - en breedte af om uiteindelijk toch dezelfde bladmaat te krijgen.

Fineer met bobbels

Als het fineer niet helemaal vlak is kunt u het licht bevochtigen, tussen kranten of keukenrollen leggen en het dan vlakpersen tussen twee platen met lijmklemmen erop.

Fineer snijden

Hierna kunt u het uitgezochte fineer op maat snijden waarbij u zorgt dat het fineer rondom zeker een centimeter langer en breder is dan de plaat. Deze overmaat snijdt u weg na het uitharden van de lijm. Meestal is het fineer niet breed genoeg voor het verlijmen van een blad met één vel fineer. Als regel kunt u aanhouden dat de meeste fineersoorten verkrijgbaar zijn in breedtes tussen de 10 en 20 cm. Sommige soorten zoals een aantal tropische fineersoorten halen breedtes tot 50 cm. U komt er dus vaak niet onderuit om meerdere fineerbanen aan elkaar te "voegen". Dit moet gebeuren voordat u het fineer op de plaat zelf plakt. De zijkanten van het fineer zijn nooit recht en haaks genoeg om direct gevoegd te kunnen worden. Zij moeten dus eerst recht "gesneden" worden. De werkwijze is als volgt : met een zeer scherp en dun hobbymes snijdt u langs een stalen liniaal of rechte MDF-strook, deze hulpmiddelen moeten breed genoeg zijn zodat ze niet zijdelings vervormen tijdens het snijden. Bij het snijden dient u er rekening mee te houden dat u snijdt met de structuur van het hout mee. Er kunnen anders vezels losgetrokken worden en wordt het fineer nooit recht.

(zie tekening)

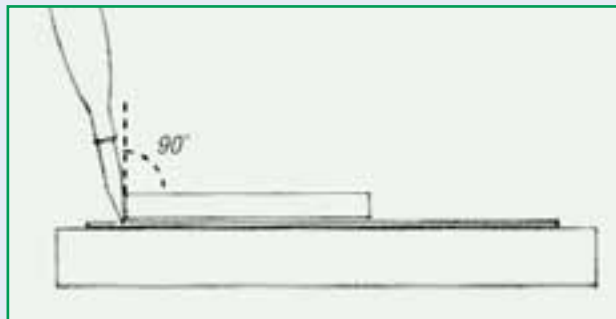

- Let op de stand van het mes, omdat het snijvlak van het hobbymes schuin is moet het mes dien overeenkomstig schuin worden gehouden om een haakse rand te snijden aan het fineer.

Enkele handigheidjes bij het snijden zijn :

- De kopse randen afplakken met tape om inscheuren te voorkomen.
- U kunt ook het te snijden fineer op een stuk plaatmateriaal op de grond leggen en dan tijdens het snijden met uw knieën op het liniaal gaan zitten. Het fineer wordt dan goed vlak gedrukt en het liniaal verschuift niet. U krijgt alleen een "naadloos" resultaat als het snijwerk perfect is uitgevoerd!

Samenvoegen

Als u tevreden bent over het snijwerk dan kunt u de fineerbladen aan elkaar voegen door middel van speciale gegomde voegentape of gewoon met schilderstape. Leg twee vellen tegen elkaar en trek ze met behulp van de tape strakker aan. de tape hoeft niet langer te zijn dan 10 cm. Plak de tape om de 5 cm en voor de zekerheid



nog een strook extra over de hele voeg. Als controle over uw snijwerk houdt u na het tapen de fineerbladen tegen het licht, een naadloze voeg laat geen licht door, een snijfout wel. (Zie tekening)

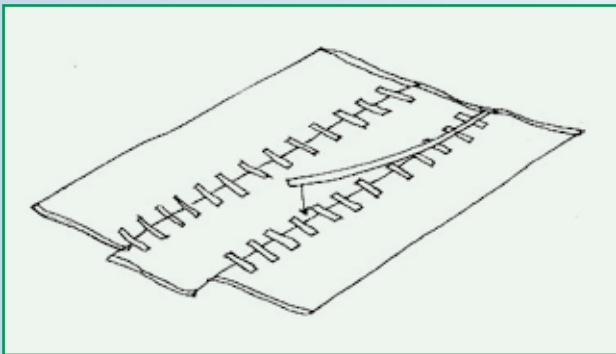

Het plakken van de voegen

Het lijmen

Contactlijm

Allereerst is het van belang dat u de gebruiksaanwijzing op de verpakking raadpleegt. Contactlijm is met name erg gevoelig voor niet-geclimatiseerd materiaal. Breng de contactlijm aan op beide oppervlakken d.w.z. op de niet met tape beplakte fineerkant en op het plaatmateriaal. U kunt de lijm aanbrengen met een fineerkam, maar ook met een verfroller (ook al heeft die er wel wat van te lijden). Laat de lijm drogen totdat het niet meer kleeft als u het aanraakt. (voorkom stof-, vuildeeltjes- en vocht op de lijm). Als de vlakken elkaar raken zitten ze direkt vast! Leg daarom twee dunne platen hout, latjes of karton op de aangedroogde belijmde plaat zodat u het fineer in positie kunt brengen zonder dat het fineer meteen aan het plaatmateriaal vastkleeft. Vooraf kunt u de middenlijnen van het plaatmateriaal en het fineer aanstrepen met potlood, dit vergemakkelijkt het in positie brengen van het fineer. (Zie tekening)

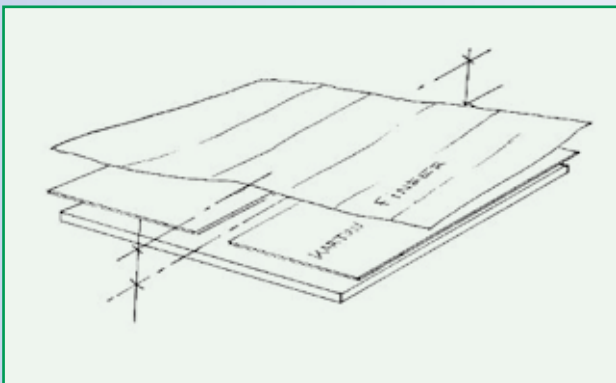

Een plaatje karton ertussen zodat de fineer in positie gebracht kan worden.

Nu schuift u vanuit het midden beetje bij beetje de tussenplaatjes uit elkaar en drukt u het fineer vast met schuurklosje van kurk (met de afgeronde kant op het fineer). Werk altijd vanuit het midden naar buiten. Na het handmatig aandrukken, klopt u het fineer nog goed na met een hamer en een vlakke klos hout. Haal zo snel mogelijk het schilderstage weg, dat wordt namelijk moeilijker naarmate u het langer laat zitten. Gegomde tape verwijderd u met lauw water en een scherpe beitel, bevochtig de tape licht en schraap na enige indringingstijd de tape weg. Schrapen doet u met een trekkende beweging met een rechtopstaande beitel. Daarna alles netjes naschuren.

Lakken doet u pas na een paar dagen als de lijm wat beter aangehard is. Let op voor lak met "scherpe oplosmiddelen"; die kunnen de lijm weer "zacht" maken. Zoals al eerder gezegd zijn de temperatuur en de vochtigheid van groot belang. Een koude plaat neemt de lijm heel slecht op en vocht tijdens het lijmen komt de verbinding zeker niet ten goede.

Witte houtlijm

(pvac lijm) met deze lijm kunt u fineer persen (aanbevelen) en aanbrengen met een warme strijkbout. (alleen als er niet geperst kan worden)

Persen met witte houtlijm

Fineerbedrijven gebruiken meestal een hydraulische pers, waarbij de persplaten verwarmd zijn. Door de warmte hardt de lijm snel uit, de perstijd is niet meer dan enkele minuten.

Zelfbouw pers

Een eenvoudige niet hydraulische koude pers kunt u zelf maken (als het om niet al te grote oppervlaktes gaat). We maken dan gebruik van persplaten (bijvoorbeeld een paar lagen spaanplaat), licht gebogen drukbalken en lijmtangen. Hoe dikker de persplaten, des de beter wordt de druk van de lijmtangen verdeeld. Bij een oppervlak van 50 x 50 cm kunt u nog volstaan met persplaten van ongeveer 18mm dik. Wordt het oppervlak groter dan kan het geen kwaad twee lagen spaanplaat te gebruiken per fineerkant. Een voordeel van deze verlijming is wel dat er tweezijdig tegelijkertijd fineer gelijmd kan worden, mits u natuurlijk snel genoeg werkt.

zelfbouwpers (zie tekening op de volgende pagina)

- 1 drukbalken
- 2 persplaten
- 3 papier
- 4 fineer
- 5 te fineren plaat

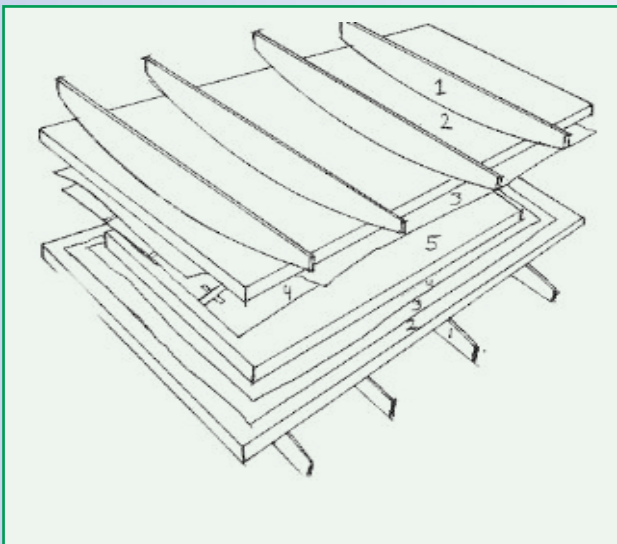

Onder de drukbalken legt u nog balkjes om ruimte te maken om de tangen te plaatsen. Controleer of de gehele opstelling vlak ligt, afwijkingen in de opstelling komen terug in het gefineerde eindresultaat. De drukbalken dienen om de 10 a 15 cm dwars onder het plaatmateriaal geplaatst te worden. Let wel, hoe meer drukbalken en tangen, hoe groter de persdruk. De drukbalken dienen enigszins bol geschaafd te worden. Op deze manier vloeit de persdruk bij het aandraaien van de tangen gelijkmatig uit vanuit het midden naar buiten. Begin met aanspannen bij de tangen die in het midden van de opstelling geplaatst zijn. En werk dan afwisselend van links naar rechts naar buiten toe. De krant op het fineer zorgt ervoor dat het fineer niet aan de persplaten plakt. Eventueel vastgeplakte krant kan weggekrabt worden met een schraapstaal of beitel.

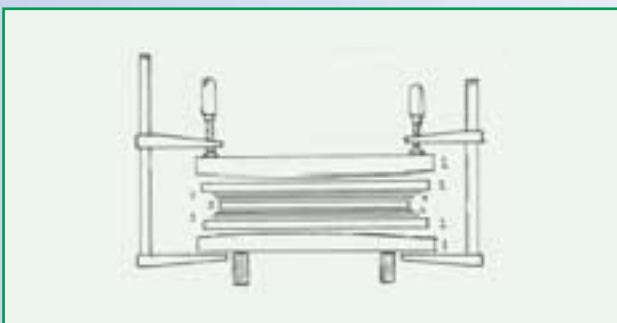

Opbrengen witte houtlijm

Het lijmopbrengen moet tamelijk snel gebeuren evenals het aanspannen van de tangen want de lijm droogt snel. (Kies voor grote oppervlakten eventueel de langzaam drogende Kleiberit 332 lijm) Giet een spoor lijm uit over de lengte van de te fineren plaat en verdeel deze dan met een fijne lijmkam overdwars over de plaat. Rol daarna de lijm met een verfröller uit in de lengterichting van de plaat. Bij grote plaatoppervlakten is het vaak beter om

niet tweezijdig maar per enkele zijde te fineren. Want de verwerkingstijd en de tijd die u nodig hebt om alle tangen aan te spannen kan anders te lang zijn voor de hechting van de lijm. Zorg er altijd voor dat zowel fineer als plaatmateriaal en lijm goed op kamertemperatuur zijn. Maak de lijm niet te dun. Te dunne lijm kan door de poriën van het hout naar buiten komen. Lijmresten laten zich zeer slecht verwijderen en kunnen lakproblemen geven.

Na het persen

Laat het fineerwerk een nacht over aandrogen en haal het dan pas uit de pers. Daarna laat u het nog een dag of langer indien nodig uitdampen, want al het lijmvocht moet uit het plaatmateriaal en het fineer weg zijn voordat u kunt gaan schoonmaken. Verwijder wel de schilderstape. Zet de gefineerde plaat nooit vlak bij een verwarmingsbron, de fineernaden kunnen dan gaan openstaan.

Persen met een warme strijkbout

Witte houtlijm (PVAC-lijm) kan ook geperst worden met een warme strijkbout. Deze methode is met name geschikt als er niet geperst kan worden. Smeer plaatmateriaal en fineer in met een dunne gelijkmatige lijmlaag en laat het drogen. Als de lijm na ongeveer een half uur voldoende gestold is dan kan het fineer op de plaat gelegd worden. Verwarm met een strijkbout het fineer en de beide lijm-lagen.

PVAC lijm is een thermoplastische lijmsoort, d.w.z. dat de lijm zacht wordt als men het verwarmt. Oefen voldoende druk uit met de strijkbout om het fineer vlak op de plaat te krijgen. Werk vanuit het midden naar de randen toe. Door de warmte van de strijkbout hecht de lijm aan elkaar en hardt versneld uit!

Voegen op de ondergrond

Als u meerdere banen fineer nodig hebt om de gewenste breedte te krijgen dan kunt u bij deze lijm methode ook het voegwerk tijdens het verlijmen doen. U voegt baan voor baan, door steeds de volgende baan over de vorige baan te laten overlappen. Deze overlap hoeft maar ongeveer één centimeter te zijn. Verwarm de overlap met de strijkbout, de bedoeling hiervan is dat door deze verwarming krimp van het fineer ontstaat. Langs een stalen liniaal snijdt u eerst de bovenste fineerlaag door en daarna de onderliggende laag, haal het snijfalval onder de onderste fineerlaag vandaan. Verwarm de fineernaad nogmaals maar nu niet langdurig.

Het risico van teveel verwarming van de fineernaden is dat er krimp optreedt in het fineer, waardoor zichtbare naden kunnen ontstaan. Kleine oneffenheden kunnen later nog gecorrigeerd worden met de strijkbout.

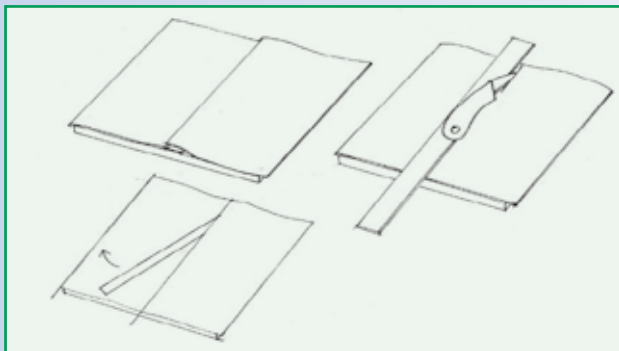

"op de plaat voegen" van finer

Warme lijm (beender- huiden- of vleeslijm)

Veel mensen denken dat warme lijm een lastig te verwerken achterhaald ouderwets produkt is, dat is niet helemaal terecht. Het verwerken vereist inderdaad enige oefening maar de lijm heeft ook voordelen boven moderne lijmen. De lijm laag wordt glashard en is toch met warmte en water makkelijk te reactiveren. Dat maakt de lijm bij uitstek geschikt voor antiekrestauratie en muziekinstrumentenbouw. Warme lijm is wel vochtgevoelig. Het moet altijd vochtwerend afgewerkt worden. Maar testen tonen aan dat het vaak sterker is dan veel moderne lijmen.

En wat duurzaamheid betreft: In de Egyptische piramiden is meubliar aangetroffen van 2700 jaar voor Christus waarvan de huidenlijm nog in perfecte staat was!

Fabrikage

Warme lijm wordt gemaakt van een dierlijke gelatine, deze stof zorgt voor de binding van vezels van huid, spieren en botten. Lijmfabrikanten kunnen het maken van huidenschraapsel (van de binnenkant van de huid) of koken het van botten af. Het kan zelfs gemaakt worden van visgraten. De verkregen gelatine-achtige massa wordt gedroogd, gebroken tot kleine korrels en verpakt.

De werkzame bestanddelen en de verwerking van de diverse soorten zijn vrijwel gelijk. Alleen beenderlijm en met name vislijm stinken meer dan de wat zuiverde huidenlijm. (wij hebben huidenlijm op voorraad)

Verwerking

Aanmaken van de warme lijm

Met het aanmaken van een pot huidenlijm begint u eigenlijk al de avond voordat u de lijm nodig heeft. De lijmkorrels moeten een nacht-over (ca 8 uur) inweken. Doe de lijmkorrels in de "binnenpot" en overgiet het met water. De volgende morgen is een deel van het water opgezogen in de korrels en zijn zij zacht en opgezwollen. Giet het overtollige water af. de lijm is nu klaar voor verwarming

Verwarmen van warme lijm

Warme lijm moet voor gebruik opgewarmd worden. Opgewarmd, maar het mag niet koken! Zet de binnenpot in een met water gevulde buitenpot. (bijvoorbeeld een concervenblik als binnenpot geplaatst in een oude pan als buitenpot) Deze methode is in de keuken ook wel bekend als Au-bain-Marie koken. Verwarm het water in de buitenpot en roer de lijm om onder het opwarmen. Voeg eventueel af en toe wat water toe om de lijm op goede dikte te verdunnen. Een goede dikte is als de lijm druipt als schenkstroop.

Fineren met warme lijm

U hebt nodig:

- Lijmpot (binnen- en buitenpot)
- electrisch- of gascomfort
- water in een extra pot of kan
- 5cm brede platte kwast
- roerhoutje
- strijkijzer
- meerdere doeken of lappen
- lijmhamer, - spatel, of -roller
- kopspelden, fineertape en hobbymes
- en natuurlijk lijm, finer en plaatmateriaal om het op te lijmen

Voor mensen die maar incidenteel werken met warme lijm is de van oudsher bekende lijm-hamer-methode de beste. Een lijmhamer lijkt enigszins op een bankhamer, maar wordt niet in die betekenis gebruikt.

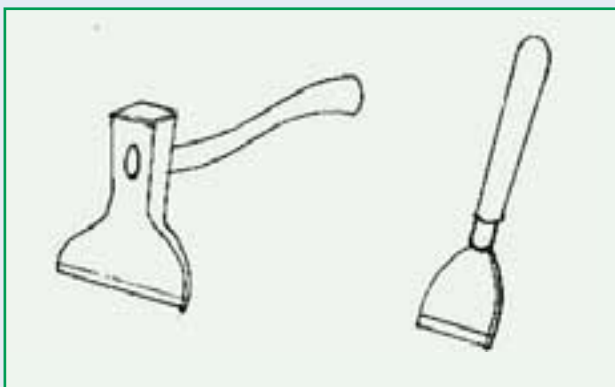

Lijmhamer en spatel

Aan één kant van de hamerkop loopt het uiteinde uit tot een breed plat vlak. Deze platte kant wordt op het finer gedrukt en de hamersteel fungeert als stuur. Ook zijn er bij schildersbedrijven spatels te koop die lijken op een plamuurmes waarvan het metalen deel enige millimeters dik is en dus zeer stijf. De steel is bovendien langer. De functie van deze gereedschappen is het geven van persdruk en het wegtrekken van overtollige lijm onder het finer.

Het aanbrengen van de lijm

Begin met het aanbrengen van een gelijkmatige dunne laag lijm op het fineer, gebruik hiervoor een platte kwast die niet verhaard. Smeer daarna een eveneens gelijkmatige dunne laag lijm op het plaatmateriaal. Als de lijm stolt, dus als hij bijna droog aanvoelt maar nog wel kleverig, kunt u het fineer op de plaat leggen. In tegenstelling tot contactlijm kunt u nu nog wel het fineer positioneren, er vindt niet onmiddellijk afbinding plaats. Om te voorkomen dat het fineer verschuift tijdens de hierna volgende bewerkingen, kunt u het vastprikken met een paar knopspelden. Wrijf het fineer op zijn plaats met een warme vochtige doek. Dit sluit o.a. de poriën van het hout en voorkomt schroeiplekken tijdens het reactiveren van de lijm met de strijkbout.

Het verlijmen

Verwarm het fineer daarna gelijkmatig met een strijkbout die op een middelmatige temperatuur staat afgesteld. Werk in niet al te grote oppervlaktes want meteen na het verwarmen van de lijm moet u het aanpersen met de fineerhamer, -rol of -schraper. Werk vanuit het midden naar de hoeken toe evenwijdig aan de structuur van het hout. Als u dwars over het fineer perst kunt u het fineer splijten.



Het werken met warme lijm

De afwerking**Bijsnijden fineer**

Na voldoende uitwaseming kunt u de fineerovermaat wegsnijden. Dat gaat als volgt: u legt de gefineerde plaat met de kant waar u het fineerrestant wilt afsnijden op de werkbank. (zorg ervoor dat de werkbank schoon is, leg er eventueel een stuk tapijt op of een handdoek.) U snijdt dan van onderuit naar u toe, waarbij u het mes goed schuin houdt. Op deze manier trekt u geen splinters van de plaat los en kunt u goed zien waar het mes snijdt zodat

u ook niet in de eventuele herlijsten snijdt. Bij snijden van bovenaf is dat risico groter. (Zie tekening.)

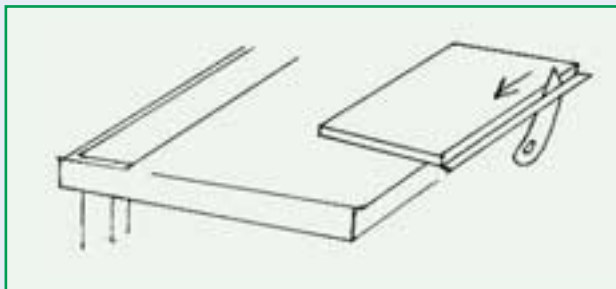

bijsnijden van het fineer

Verwijderen voegtape

U kunt de voegtape even bevochtigen zodat het wat makkelijker loslaat. Gebruik voor het verwijderen een schraapstaal of een beitel waarmee u schraapbewegingen maakt over de tape. Gebruik nooit een staalborstel want hierdoor kunnen blauwe vlekjes in het fineer ontstaan als gevolg van een chemische reactie.

Randafwerking

We maken onderscheid tussen randafwerking met fineer en met massieve lijsten. Massieve lijsten geven minder kwetsbare randen. Afwerken met fineer is goedkoper en gaat veel sneller. Tevens kunt u exact dezelfde houtkleuren en -structuren aanhouden als het dekfineer.

Voor het fineren een randafwerking maken

Doorgaans wordt geacht dat de randafwerking van fineerwerk iets is dat als laatste handeling komt bij het fineren. Dat is niet altijd de beste methode, stel dat u een tafelblad wilt maken waarbij de randen met massieve lijsten worden afgewerkt deze randen blijven dan altijd duidelijk zichtbaar aanwezig. Tevens maakt u het uzelf moeilijker doordat de randen weer egaal op hoogte geschuurd moeten worden met het fineeroppervlak, het fineer kan al vrij snel doorgeschuurd worden. Het is daarom een goede keuze om voordat u gaat fineren eerst de randen te beplakken met een massieve lijst van bijvoorbeeld 5 mm dik, de breedte van dat lijstje moet iets groter zijn dan de dikte van de plaat.

Massieve lijstjes rond een plaat

Voor een MDF plaat van 18 mm gebruikt u lijstjes van 19 mm breedte. De lijstjes moeten rondom vlak en haaks zijn en kunnen met witte houtlijm tegen de plaat gelijmd worden. Als lijmklemmen kunt u gewone schilderstape gebruiken dat u ruim rondom de lijstjes trekt. Om te voorkomen dat het lijstje er enigszins schuin op komt te zitten plakt u de ene tapestrip van boven naar beneden om de lijst en de volgende keer van beneden naar boven.

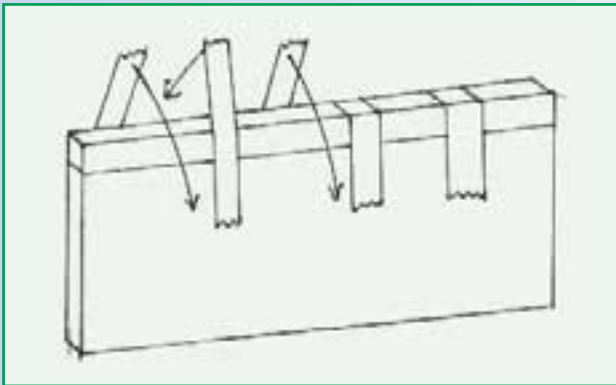

Lijstje aanbrengen met schilderstape

Haal na enige uren uithardingstijd de tape weg en schaaft met een blokschaaf de overstekende randjes van de lijstjes weg zodat er een egaal oppervlak ontstaat hierna wordt het fineer over de plaat inclusief de lijsten gelijmd en ontstaat er een tafelblad waarvan de randen altijd goed vast blijven zitten en eventueel na verloop van tijd nog eens opnieuw geschaafd of geschuurd kunnen worden. Tevens is het mogelijk om de randen te profileren. Pas hiervoor de dikte van de lijsten aan. Als u paneeltjes maakt die in een sponning of groef geplaatst worden, hoeft u natuurlijk geen randafwerking toe te passen.

Controle op het lijmresultaat

Door een aantal oorzaken kunnen er plaatselijk slecht verlijmde gedeeltes ontstaan in het fineeroppervlak. U kunt de hechting controleren door met een deuveltje het oppervlak zachtjes te bekloppen. Een goede hechting geeft een massief geluid, als er een blaas wordt aangetikt klinkt dat veel holler. Ook door controle met strijklicht kunnen oneffenheden herkend worden.

Herstel

Mocht u zo'n blaas (ook wel een haas genoemd) tegen komen dan kunt u dit ongeacht de gebruikte lijm vaak weer herstellen door het oppervlak weer aan te strijken met een strijkbout. Met een warme (niet hete) strijkbout is de nog redelijk verse lijm lichtelijk te reactiveren zodat de lijm alnog "pakt". Is het fineer opgedrukt door een teveel aan lijm, dan moet het fineer met een scheermesje of een scalpel opengesneden worden. Het teveel aan lijm perst u met een warme strijkbout eruit en verwijdert u meteen. Ook hierna oefent u weer persdruk uit. Hecht het fineer nu nog niet aan de plaat dan kan de haas openge-sneden worden om te proberen het fineer met contactlijm alsnog te verlijmen. De oude lijm onder de haas moet natuurlijk eerst goed droog zijn. Breng tweezijdig wat contactlijm aan met bijvoorbeeld een strookje fineer. Hou met een lucifer de sneed in het fineer open totdat de

contactlijm is opgedroogd en druk de haas dan goed dicht. Let wel : hoe dunner de sneed van het mes, des te minder zichtbaar wordt het in het eindstadium.

Fineervoegen die tijdens het persen elkaar overlapt hebben of die zijn gaan losstaan kunnen eigenlijk niet meer hersteld worden. Eigenlijk zou dit blad dan overgefineerd moeten worden. Opvullen met schuurstof of kneedbaar hout is mogelijk, maar blijft altijd zichtbaar.

Schuren en lakken

Het schuren

Gebruik schuurpapier in een grofheid dat geen sporen in het hout achterlaat. Begin eventueel met een grove soort en werk het af met een fijnere kwaliteit. Schuur altijd (zoveel mogelijk) in de lengterichting van de houtnerf.

Het lakken

Begin nooit te snel na het verlijmen met lakken of beitsen. De lijm moet goed aangedroogd zijn om het risico van vocht- of bij contactlijm oplosmiddel insluiting te voorkomen. Dit geeft onherroepelijk schade aan de lak na het uitharden.

Juiste lak voor de toegepaste lijm

Het is mogelijk om met oplosmiddellen uit lak fineer weer los te maken van de ondergrond. Berucht is met contactlijm gelijmd fineer, grondig ingekwast met een lak op cellulose basis. De cellulose verdunner lost ook prima contactlijm op, het fineer kan daardoor losraken. Ook warme lijm met waterlak kan deze problemen geven.

Bijkleuren

er zijn diverse kleurlakken, met name waterbeitsen te koop waarmee fineer, bijvoorbeeld bij een restauratie, op de gewenste kleur gebracht kan worden. Deze lakken kunnen flink verdund worden waarna door meerdere lagen aan te brengen de gewenste kleur bereikt kan worden. Na het kleuren kan er afgelakt of -gespoten worden met een beschermende toplaag naar keuze.

Nawoord

De opzet van dit verhaal is om niet-technisch geschoolde mensen bekend te maken met het verwerken van fineer. Omdat wij geen controle kunnen uitoefenen op de toepassing en verwerking aanvaarden wij daarvoor ook geen aansprakelijkheid.