

De buret

Vooraf controleren:

- buis is vetvrij
- kraan niet verstopt/lek (geen vloeistof tussen kraan en kraanhuis)
- kraan goed draaibaar



1

Bij een slecht werkende kraan:



Neem de kraan uit het kraanhuis en veeg beide delen goed schoon

2



ZEER DUN een beetje kranenvet aanbrengen

3

Verdeel het kranenvet regelmatig door de kraan een paar keer rond te draaien



4

Spoel de buret goed met water en daarna twee keer met oplossing

Zorg dat de vloeistof de hele buret heeft bevochtigd



Spoel ook de kraan door

5

Klem de buret in een buretklem aan een statief, zet er een trechter op en een beker-glasje onder en vul de buret met oplossing (kraan dicht!)

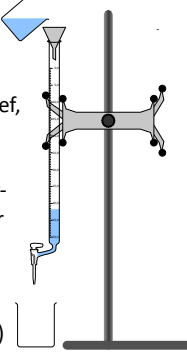

6

Neem de trechter weg

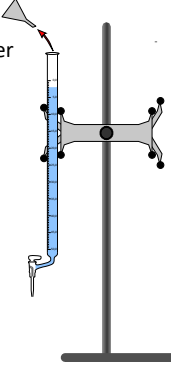

7

Open kort de kraan zodat deze ook is gevuld

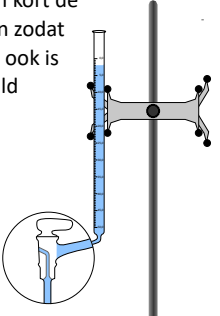

8

Droog de binnenkant met roerstaaf en papier

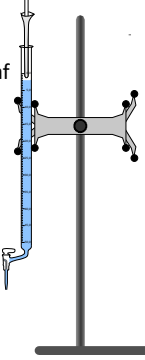

9

Lees na enkele seconden de beginstand af in twee decimalen

Let op de streep aan de achterzijde van de buret:

1,27 mL

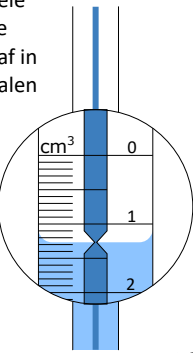

10

Neem vóór het aflezen van de eindstand de aanhangende druppels mee

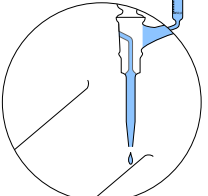

11

Lees na enkele seconden de eindstand af in twee decimalen

Let op de streep aan de achterzijde van de buret:

9,83 mL

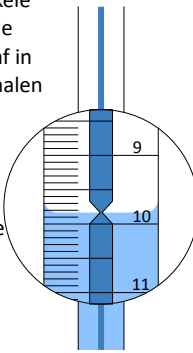

12